

Heizsysteme / Heating Systems

Thermo Pro 90

Ersatzteilliste

Spare parts list

Liste de pièces détachées

Parti di ricambio

Reservdelslista

Lista de piezas de recambio

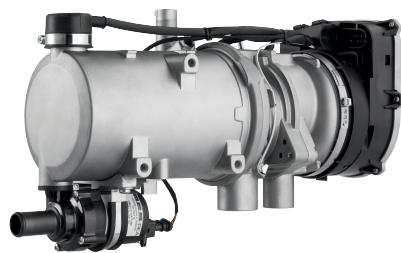

Reference picture heater with U4840



Inhalt / Contents / Contenu / Indice / Innehåll / Contenido	Seite / Page / Pagina / Sida/ Página
Ersatzgeräte / Replacement heaters / Appareils de rechange / Riscaldatori di ricambio / Reserv-värmare / Aparatos de recambio	3
Teile zum Heizgerät / Parts for heater / Pièces pour appareil / Componenti per riscaldatore / Delar för värmare / Piezas para el calefactor	4
Brennstoffsystem / Fuel supply / Systeme carburant / Sistema combustibile / Bränslesystemet / Sistema de combustible	7
Abgassystem / Exhaust System / Système d'échappement / Sistema di scarico fumi / Avgassystemet / Sistema de escape	8
Brennluftsystem / Combustion Air System / Système d'air comburant / Sistema aria comburente / Förbränningsluft-system / Sistema de aire de combustión	9
Elektrische Teile / Electrical Parts / Pièces électriques / Componenti elettrici / Elektriska delar / Partes electricas / Sistema eléctrico	10
Montageteile / Mounting Parts / Pièces de montage / Parti per montaggio / Monteringsdelar / Piezas para montaje	11

Geräteausführung / Heater version / Versio d'appareil / Versione riscaldatore / Värmare/ Modelo del aparato	Bemerkung / Remark / Remarque / Nota / Anmärkning / Nota
1317126	Thermo Pro 90 Standard 24 V Diesel
1317125	Thermo Pro 90 Standard 12 V Diesel
mit / with / avec / con / med / con U4840	

**Ersatzgeräte / Replacement heaters /
Appareils de rechange / Riscaldatori di ricambio /
Reserv-värmare / Aparatos de recambio**

1

1

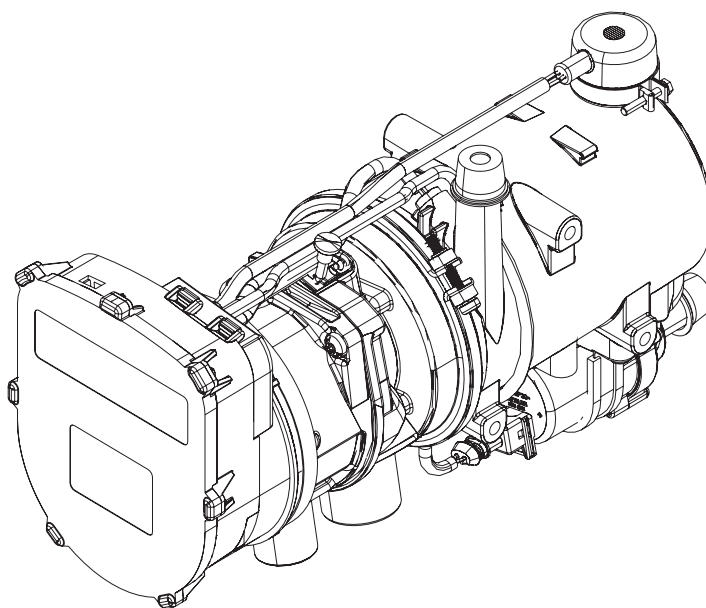

Pos.	Bestell-Nr. Part number Référence Codice Nummer Número	Benennung Description Désignation Denominazione Benämning Denominación	Bemerkung Remark Remarque Nota Anmärkning Nota
1	1317508A	Thermo Pro 90 Diesel 24V	mit / with / avec / con / med / con U4840
1	1317509A	Thermo Pro 90 Diesel 12V	

Teile zum Heizgerät / Parts for heater / Composants pour appareil / Componenti per riscaldatore / Delar för värmare / Piezas para el calefactor

2

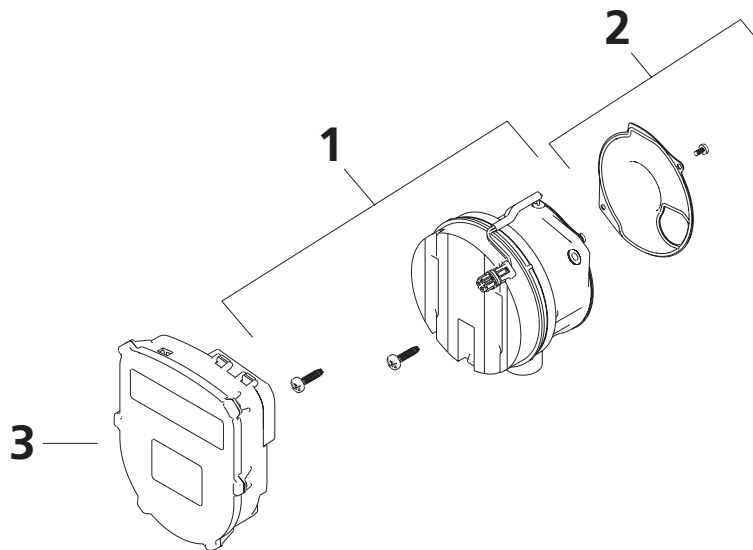

Pos.	Bestell-Nr. Part number Référence Codice Nummer Número	Benennung Description Désignation Denominazione Benämning Denominación	Bemerkung Remark Remarque Nota Anmärkning Nota
1	1317514A	Gebälse Diesel 12V Ventilation / Ventilateur / Ventilatore / Bläster / Ventilador	inkl. 2 Schrauben (1315533A) incl. 2 screws / incl. 2 vis / incl. 2 viti / inkl. 2 skruvar / incl. 2 tornillos, ^[1]
1	1317513A	Gebälse Diesel 24V Ventilation / Ventilateur / Ventilatore / Bläster / Ventilador	
2	9026176A	Dichtung Gebläse-Brennerkopf Seal burner head-blower / Joint ventilateur-chambre de combustion / Giunto ventilatore-turbolenziatore / Pakning bläster-brännarhuvud / Junta ventilador-cabezal del quemador	
3	1318926A	Steuergerät SG1577-E3.6 24V Standard U4840 Control unit / Unité de comande / Centralina elettrica / Automatik / Unidad de mando	
3	1318925A	Steuergerät SG1577-E3.6 12V Standard U4840 Control unit / Unité de comande / Centralina elettrica / Automatik / Unidad de mando	

^[1] Beim Austausch des Gebläses ist die Dichtung Pos. 2 / 9025267A mit zu bestellen. / When replacing the fan also the seal pos. 2 / 9025267A has to be ordered. / Lors du remplacement du ventilateur, veuillez commander aussi le joint Pos. 2 / 9025267A. / In caso di sostituzione del ventilatore occorre ordinare anche la guarnizione pos. 2 / 9025267A. / Vid byte av fläkten ska även tätningen pos. 2 / 9025267A beställas. / Al sustituir el ventilador, deberá encargar también la junta Pos. 2 / 9025267A

Teile zum Heizgerät / Parts for heater / Composants pour appareil / Componenti per riscaldatore / Delar för värmare / Piezas para el calefactor

2

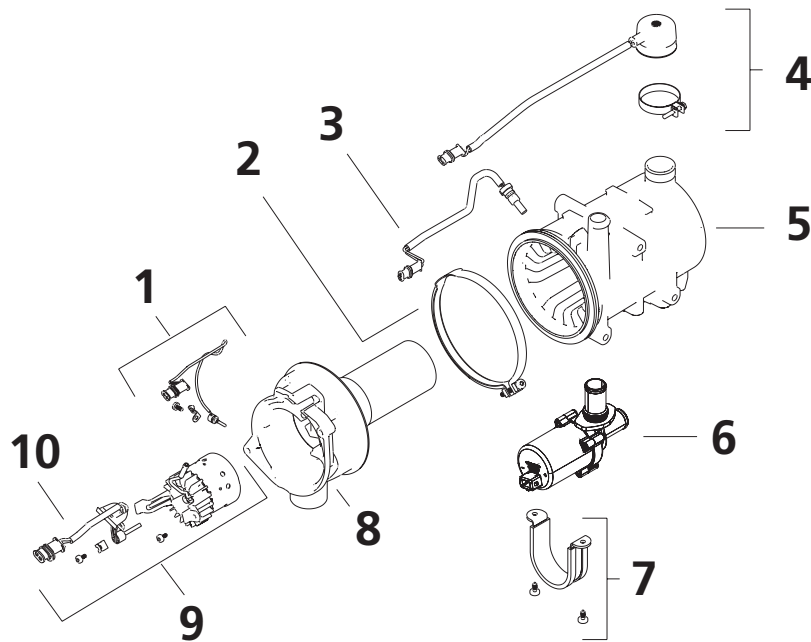

Pos.	Bestell-Nr. Part number Référence Codice Nummer Número	Benennung Description Désignation Denominazione Benämning Denominación	Bemerkung Remark Remarque Nota Anmärkning Nota
1	1317520A	Abgastempersensor Exhaust temperature sensor / Capteur de température d'échappement / Sensore termico per fumi di scarico / Temperatursensor för avgas / Sensor de temperatura de los gases de escape	
2	21295A	V-Spannschelle D129 Tightening clamp / Collier de serrage / Fascetta fissaggio / Spännklämma / Abrazadera de fijación	
3	9010620A	Temperaturfühler Temperature sensor / Sonde thermique / Sensore termico / Temperatursensor / Sensor de temperatura	Beutel / bag / sachet / sacchetto / sats / bolsa
4	9010616A	Überhitzungsschutz Overheat protection / Protection surchauffage / Limitatore termico / Överhettningsskydd / Protección contra sobrecalentamiento	
5	1317521A	Wärmeübertrager Heat exchanger / Échangeur de chaleur / Scambiatore calore / Värmeväxlare / Transmisor térmico	
6	1317522A	Umwälzpumpe U4840 24V	Circulation pump / Pompe de circulation / Pompa circolazione / Vattenpump / Bomba de circulación
6	1317523A	Umwälzpumpe U4840 12V	
7	9026075A	Montageteile für Umwälzpumpe Mounting parts for circulation pump / Pièces de montage pour pompe de circulation / Monteringsdelar för vattenpump / Componenti di montaggio per pompa circolazione	
8	1317515A	Brennerkopf Burner head / Chambre de combustion / Turbolenziatore / Brännarhuvud / Cabezal del quemador	

**Teile zum Heizgerät / Parts for heater / Composants pour
appareil / Componenti per riscaldatore / Delar för vär-
mare / Piezas para el calefactor**

2

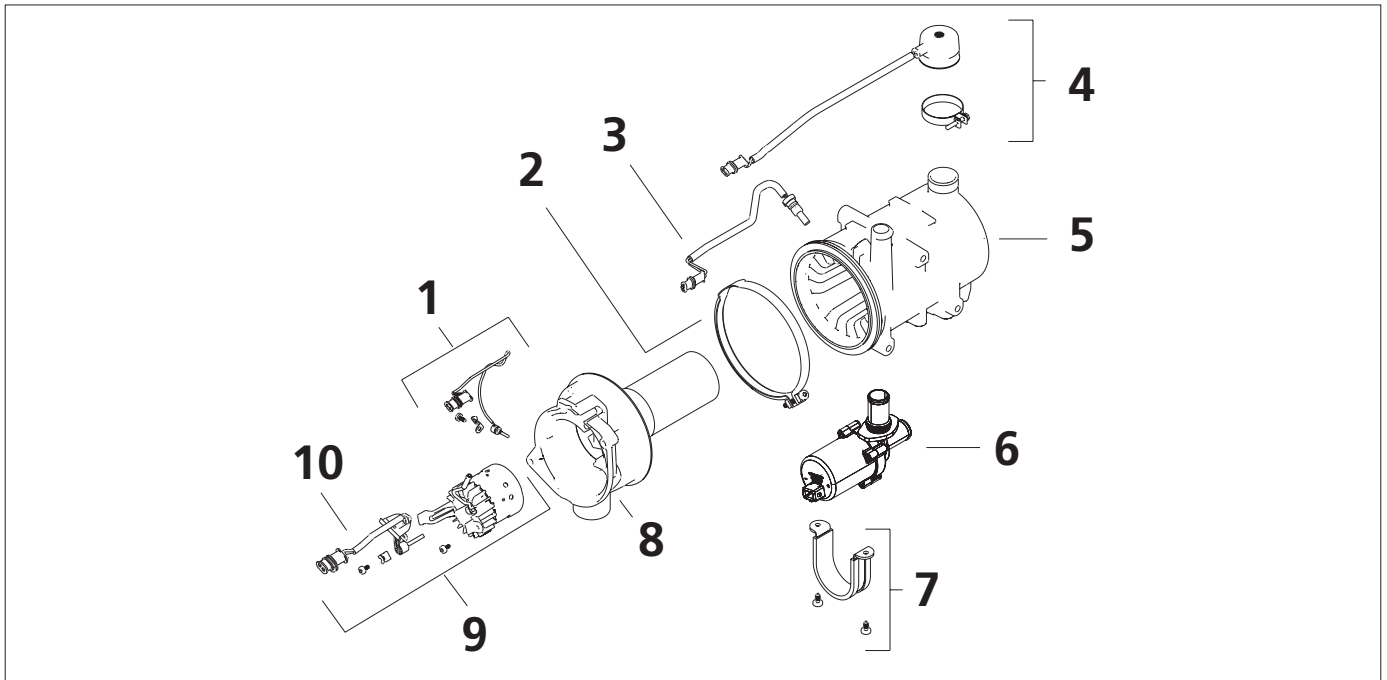

Pos.	Bestell-Nr. Part number Référence Codice Nummer Número	Benennung Description Désignation Denominazione Benämning Denominación	Bemerkung Remark Remarque Nota Anmärkning Nota
9	1317517A	Brenner Thermo Pro 90 12V	Burner / Brûleur / Bruciatore / Brän- nare / Quemador
9	1317516A	Brenner Thermo Pro 90 24V	inkl. Glühstift / incl. glowplug / incl pointe de préchauffage / incl. bulbo di preriscaldamento / inkl. glödstift / incl. bujía incandescente
10	1317519A	Glühstift Thermo Pro 90 12V	Glow plug / Pointe de préchauff-
10	1317518A	Glühstift Thermo Pro 90 24V	age / Bulbo di preriscaldamento / Glödstift / Bujía incandescente
---	1318928A	Kabelbaum U4840 Wiring harness / Fasceau des câbles / Fascio cavi / Kablage / Mazo de cables	

**Brennstoffsystem / Fuel Supply / Système combustible /
Sistema combustibile / Förbrännings-system / Sistema
de combustible**

3

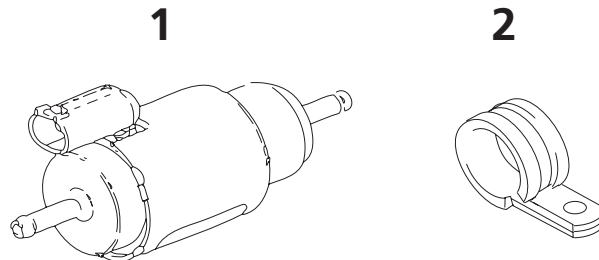

Pos.	Bestell-Nr. Part number Référence Codice Nummer Número	Benennung Description Désignation Denominazione Benämning Denominación	Bemerkung Remark Remarque Nota Anmärkning Nota
1	9026177A	Dosierpumpe DP 42 Dosing pump / Pompe doseur / Pompa dosaggio / Doseringspumpe / Bomba dosificadora	
2	21499A	Rohrschelle D35 Pipe clip / Bride pour tuyaux / Fascetta stringitubo / Rörklämma/ Abrazadera de tubo	

**Abgassystem / Exhaust System/
Système d'échappement / Sistema di scarico fumi /
Avgassystemet / Sistema de escape**

4

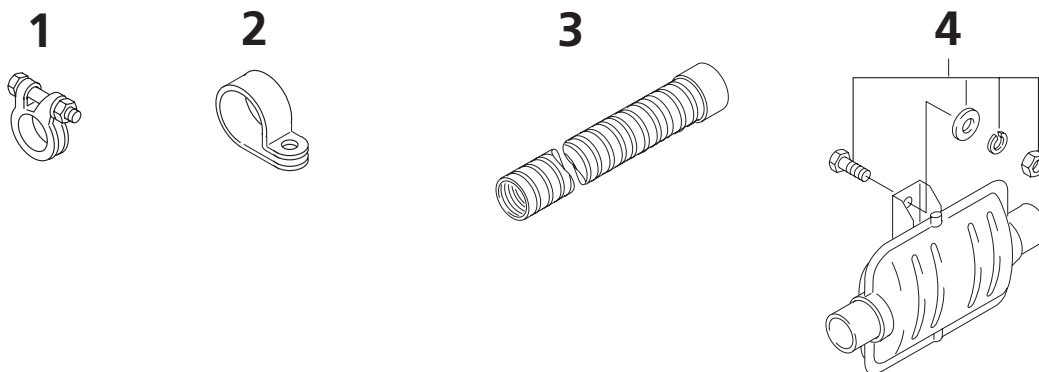

Pos.	Bestell-Nr. Part number Référence Codice Nummer Número	Benennung Description Désignation Denominazione Benämning Denominación	Bemerkung Remark Remarque Nota Anmärkning Nota
1	9002255B	Schlauchklemme Hose clamp / Collier de serrage / Fascetta stringitubo / Slangklämma / Abrazadera para tubos flexibles	Ø 39-42 4x
2	90433A	Rohrschelle Pipe clip / Collier de fixation / Fascetta di serraggio / Rörlämma / Abrazadera de tubo	Ø 42 / 15 / 6,4-W5
3	9026681A	Flexrohr Flexible hose / Tuyau flexible / Tubo flessibile / Flexrör / Tubo flexible	L = 1000mm Øi 38 Øa 42 inkl. Schutzkappe / incl. protec- tion cap / incl. capot de protection / incl. cappa di protezione / inkl. skydduv / incl. caperuza protectora
4	9026409A	Abgasschalldämpfer Exhaust silencer / Silencieux d'échappement / Silenziatore marmitta / Avgasjuddämpare / Silenciador de gases de escape	Ø 38

Brennluftsystem / Combustion Air System/ Système d'air comburant / Sistema aria comburente / Förbränningsluftsystem / Sistema de aire de combustión

5

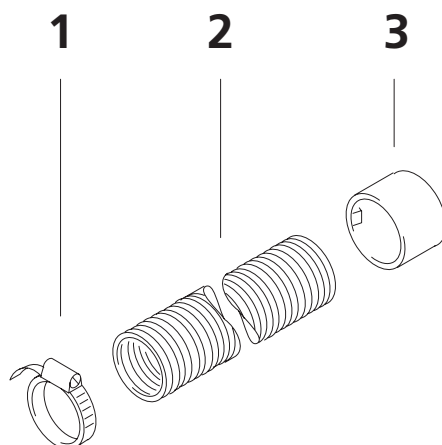

Pos.	Bestell-Nr. Part number Référence Codice Nummer Número	Benennung Description Désignation Denominazione Benämning Denominación	Bemerkung Remark Remarque Nota Anmärkning Nota
1	9014771A	Schlauschelle Hose clamp / Collier de serrage / Fascetta stringitubo / Slangklämma / Abrazadera de manguera	Ø 23-35 2x
2	22931A	Ansaugschalldämpfer Air intake silencer / Silencieux d'aspiration / Silenziatore sull'aspirazione / insugningsdämpare / Silenciador de aspiración	PAK L=1160mm Øi 30
3	29519A	Schutzkappe Protective cap / Capot de protection / Cappa di protezione / Skyddhuv / Caperuza protectora	Øi 39

**Elektrische Teile / Electrical Parts / Pièces électriques
Componenti elettrici / Elektriska delar /
Sistema eléctrico**

6

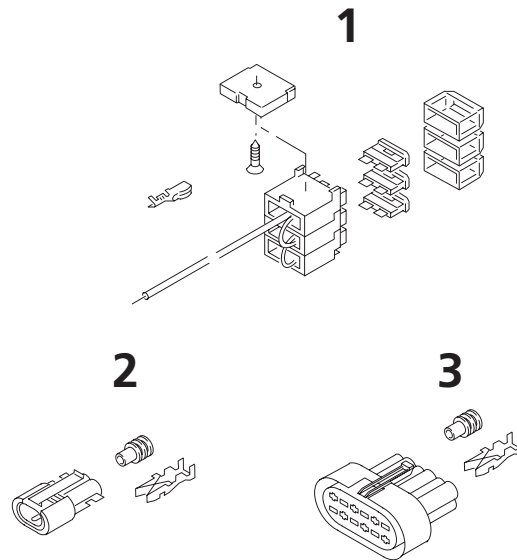

Pos.	Bestell-Nr. Part number Référence Codice Nummer Número	Benennung Description Désignation Denominazione Benämning Denominación	Bemerkung Remark Remarque Nota Anmärkning Nota
1	9026659A	Sicherungshalter mit Kabelbaum Fuse holder with wiring harness / Support de fusible avec faisceau des câbles / Portafusibile con fascio cavi / Säkringshållare med kablage / Portafusibles con mazo de cables	
2	65667A	Stecker Plug / Prise mâle / Spina / Kontakton / Enchufe Für Steuergerät und Dosierpumpe / For control unit and dosing pump / Unité de commande et pompe doseur / Centralina elettrica e pompa dosaggio / Automatik och doseringspump / Unidad de mando y bomba dosificadora	Beutel / bag / sachet / sacchetto / sats / bolsa
3	65668A	Stecker Plug / Prise mâle / Spina / Kontakton / Enchufe Für Steuergerät und Kabelbaum Heizgerät / For control unit and wiring harness heater / Unité de commande et faisceau des câbles appareil / Centralina elettrica e fascio cavi riscaldatore / Automatik och kablage värmare / Unidad de mando y mazo de cables aparato	Beutel / bag / sachet / sacchetto / sats / bolsa
---	9024909A	Kabelbaum Fahrzeug Wiring harness vehicle / Faisceau des câbles véhicule / Fascio cavi veicolo / Kablage / Mazo de cables vehiculo	
---	9026660A	Kabelbaum Fahrzeug-gebläse Wiring harness vehicle fan / Faisceau des câbles ventilateur du véhicule / Fascio cavi veicolo ventilatore / Kablage fläkt / Mazo de cables vehiculo ventilador	L = 1600 mm

**Montageteile / Mounting Parts / Pièces de montage /
Parti per montaggio / Monteringsdelar /
Piezas para montaje**

7

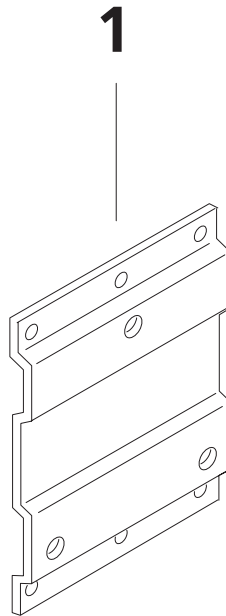

Pos.	Bestell-Nr. Part number Référence Codice Nummer Número	Benennung Description Désignation Denominazione Benämning Denominación	Bemerkung Remark Remarque Nota Anmärkning Nota
1	20583A	Halter Bracket / Support / Supporto / Hållare / Soporte	

Bei mehrsprachigen Dokumentversionen ist die englische Version bindend. Die Telefonnummer des jeweiligen Landes entnehmen Sie bitte dem Webasto Servicestellenfaltblatt oder der Webseite Ihrer jeweiligen Webasto-Landesvertretung.

In case of multilingual document versions the English version is binding. The telephone number of each country can be found in the Webasto service center leaflet or the website of the respective Webasto representative of your country.

Dans le cas d'une version rédigée en plusieurs langues, l'anglais est alors la langue qui fait foi. Pour trouver le numéro de téléphone du pays concerné, veuillez consulter le dépliant des points-service Webasto ou la page web de la représentation Webasto de votre pays.

Con documenti multilingue sarà vincolante la versione Inglese. I numeri di telefono dei diversi Paesi sono riportati sul pieghevole relativo ai centri di assistenza Webasto oppure sul sito Internet del proprio rappresentante di riferimento Webasto.

Vid flerspråkiga dokumentversioner den engelska versionen är bindande. Telefonnumren i respektive land hittar du på Webasto serviceverkstads informationsblad eller på webbplatsen för respektive lands Webasto-representant.

Este manual esta traducido en varios idiomas, le informamos que sólo la versión en inglés será vinculante. Consulte el número de teléfono del país correspondiente en el folleto de los servicios autorizados Webasto, o en la página web de su representante Webasto.

Webasto Thermo & Comfort SE
Postfach 1410
82199 Gilching
Germany

Visitors Address:
Friedrichshafener Str. 9
82205 Gilching
Germany

Internet: www.webasto.com
Technical Extranet: <http://dealers.webasto.com>

Nur innerhalb von Deutschland
Tel: 0395 5592 444

Die Telefonnummer des jeweiligen Landes entnehmen Sie bitte dem Webasto Servicestellenfaltblatt oder der Webseite Ihrer jeweiligen Webasto-Landesvertretung.